



BMW R 1100 GS - Juill. 1995 BMW R 850 R - Déc. 2000 Roues à rayons - sans A.B.S.



CONTACTEUR DE STOP PÉDALE DE FREIN CÂBLAGE

FEU ARRIÈRE et STOP R850R 2000 (d'après ref RMT)

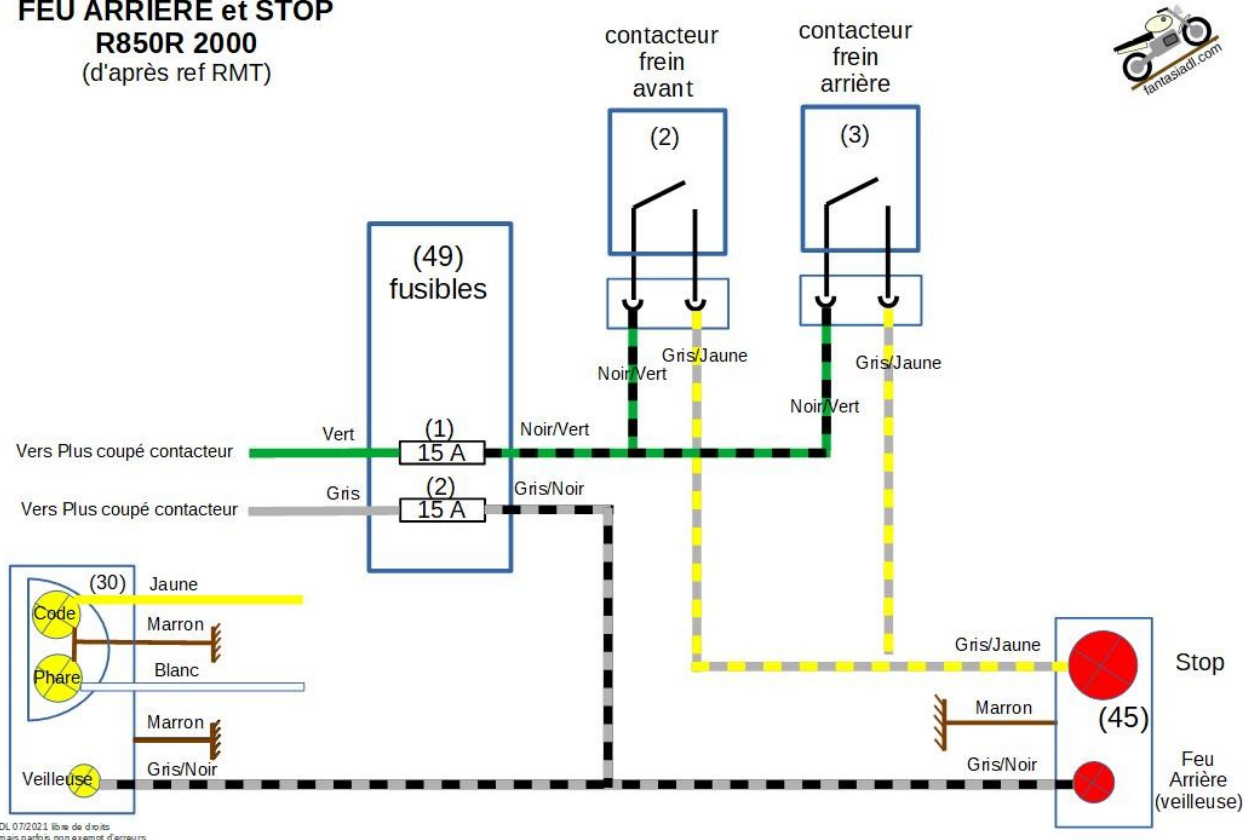

- Prise femelle à deux douilles rondes coté faisceau principal
- Fil coté biseauté : Vert/Noir (R850R ou Vert pale/Marron (R1100GS))
 - Fil coté rectangulaire : Jaune/Gris

- Prise male à deux broches rondes coté micro-switch
- Fil Vert/Noir
 - Fil Jaune/Gris



La prise est située sur le longeron supérieur droit en arrière de la boîte à fusible



R850R



R1100GS

fantasiadl

28/04/2022