

BMW K75 - JUIN 1996
Roues à bâtons - sans A.B.S.
VIN = 0256373
ANTIVOL DIRECTION
Dépose - Remontage



ÉCLATÉ des PIÈCES

K569 (K 75, K 75 C, K 75 S, K 75 RT) K 75 85 (0562,0571)
Jeu de serrures

Recherch

[Choisissez un autre véhicule](#) > [Équipement carrosserie](#) > [Serrures](#)

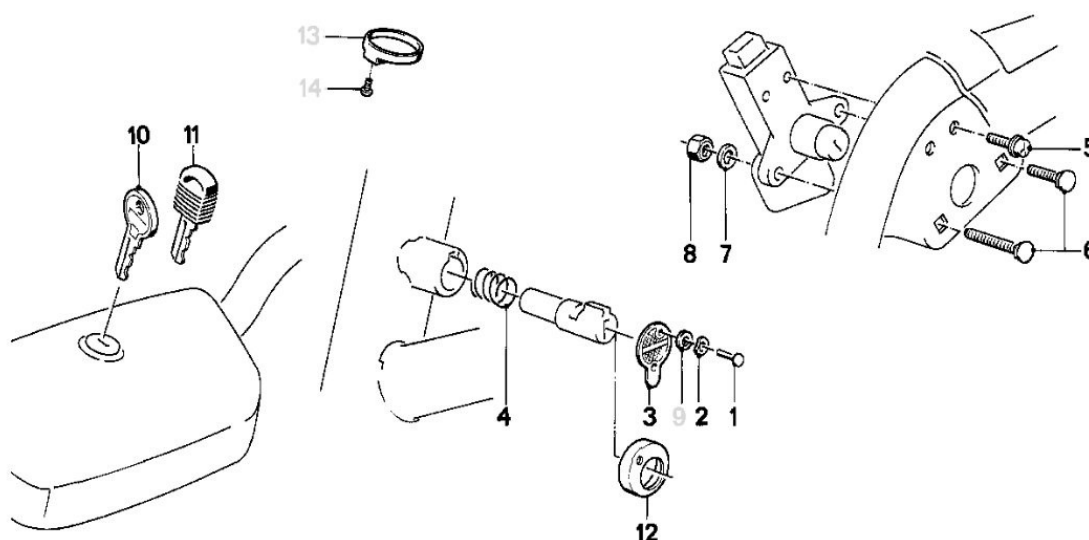

N°	Descriptions	Supplément	Qté	A partir de	Jusqu'à	Référence pièce	Prix	Note
01	Clou cannelé à tête ronde	3X9	1			51251242647	\$1.09	
02	Rondelle élastique	A3	1			07119932009	\$0.55	
03	Couvercle		1			51251453158	\$4.28	
04	Ressort de pression		1			32329016104	\$0.91	
05	Vis		2	08/1990		51251453383	\$0.58	
06	Vis à tête bombée	M5X30	1	08/1990		07119910418	\$2.80	
06	Vis à tête bombée	M5X16	1			07119910417	\$1.93	
07	Plaque d'appui	A5,3-140 HV-ZNS	2		12/1996	07119931029	\$0.40	arrêté
07	Rondelle	10X5,3X1-200 HV	2			07119904206		
07	Plaque d'appui	5,3-140 HV-ZNS	2			07119936439	\$0.40	
08	Ecrou à six pans	M5 ZNS 3	2			07119964653	\$0.38	arrêté
08	Ecrou hexagonal	M5	2			07119905710	\$2.83	
10	Cle brute		X			51251233554	\$6.89	
10	Clé normale (code)		X			51251233898	\$15.57	
11	Clé rabattable (d'après code)		X			51251453645	\$43.86	
11	Cle brute		X			51251453659	\$12.96	
12	Bague d'enjoliveur		X			51251453521	\$1.10	arrêté

OUTILLAGE NÉCESSAIRE

Un vieux ciseau à bois.
Un maillet
La clé de l'antivol.

RAPPEL

L'antivol de direction est une des nombreuses serrures de ma K75 (11 en tout).

Je dispose pour ces serrures de trois clés différentes , certaines serrures n'ont pas de clé.

Mais la serrure de l'antivol de direction est la seule dont le barillet ne puisse pas être recodé.

Donc si on veut recoder toutes les serrures , ce qui n'est pas si compliqué que ça , il vaut mieux partir d'un antivol de direction neuf avec une clé neuve pour avoir un codage précis avec si possible des paillettes neuves pour remplacer les plus usées..

Mais il faut retirer l'ancien antivol pour en mettre un nouveau et pour cela il faut disposer de sa clé.

DÉPOSE

J'ai utilisé un vieux ciseau à bois ébréché pour faire levier à la base du clou de fixation du capot en prenant appui sur celui ci. En le faisant tout autour du clou , j'ai réussi à le sortir.



La manœuvre était facilitée par la dépose du réservoir , de la fourche et des divers carénages.

Il suffit ensuite d'introduire la clé et de la tourner pour retirer le barillet et le ressort.

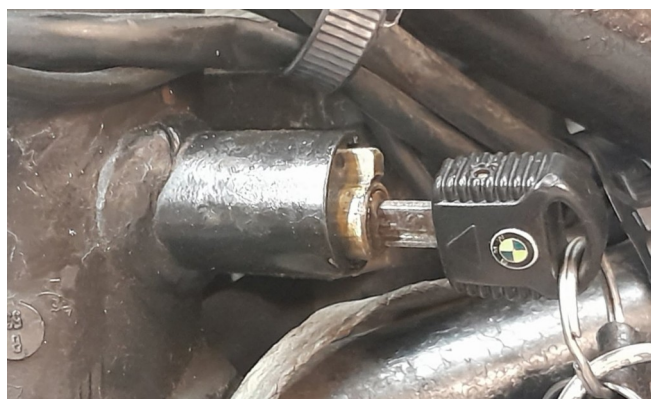

REPOSE

Introduire le nouveau barillet avec sa clé.

Mettre le couvercle et introduire le nouveau clou de fixation du couvercle.

Ne reste plus qu'à recoder les 10 serrures restantes.

ERREURS A NE PAS FAIRE

BIBLIOGRAPHIE

La documentation BMW
La Revue Moto Technique
RealOEM.com

Le forum Motards BM'istes : [Forum Motards BM'istes \(forumpro.fr\)](http://forumpro.fr)
La vie courante avec une BMW K75 RT : <https://k75rt.wordpress.com/>
<https://bmist.forumpro.fr/t123055-resoluet-si-on-s-occupait-de-mon-k-75>
Le forum motos anciennes BMW : [Forum motos anciennes BMW \(motards.net\)](http://motards.net)

<http://www.kbikeparts.com/classickbikes.com/ckb.tech/ckb.tech.toc.htm>

<https://bmist.forumpro.fr/t40394-la-mecanique-k2s-rangee>

https://www.kforum-tech.com/forum-area/___Files/electrical/EFI/bike-wont-start-FR.htm

[https://www.kforum-tech.com/forum-area/___Files/Downloads/electrical/diagrams/
interactive_diagrams.htm](https://www.kforum-tech.com/forum-area/___Files/Downloads/electrical/diagrams/interactive_diagrams.htm)

<http://www.amsterdamsingapore.com/jelle/>

[K75/61_Stromlaufplan_K_75_Basic,_C_und_S_ohne_ABS.pdf](http://www.amsterdamsingapore.com/jelle/K75/61_Stromlaufplan_K_75_Basic,_C_und_S_ohne_ABS.pdf)

Forum GSFR : <https://gsfr.forumactif.com>

<http://gmax.fr/>

[Maintenance et modifications de la BMW R1100S \(xn--le-fanfou-j4a.net\)](http://xn--le-fanfou-j4a.net)

<https://www.ateliermadman.com/moto-placeholder/entretien-bmw-r1150gs-new/>

<http://sd.mir.free.fr/spip/>

<https://landroverfaq.com/viewtopic.php?f=32&t=4823&sid=5b5a7e0948e19c717fc9140ae918bc94>

Isatis : [La BMW R1100 RT \(free.fr\)](http://free.fr)

JcJames : [Mecanique entretien et restauration motos \(free.fr\)](http://free.fr)

http://cebueno.free.fr/mecanique/som-meca_pratique.html

Tous ceux que j'ai oublié de citer mais que je remercie néanmoins.

fantasiadl

20/12/2023